

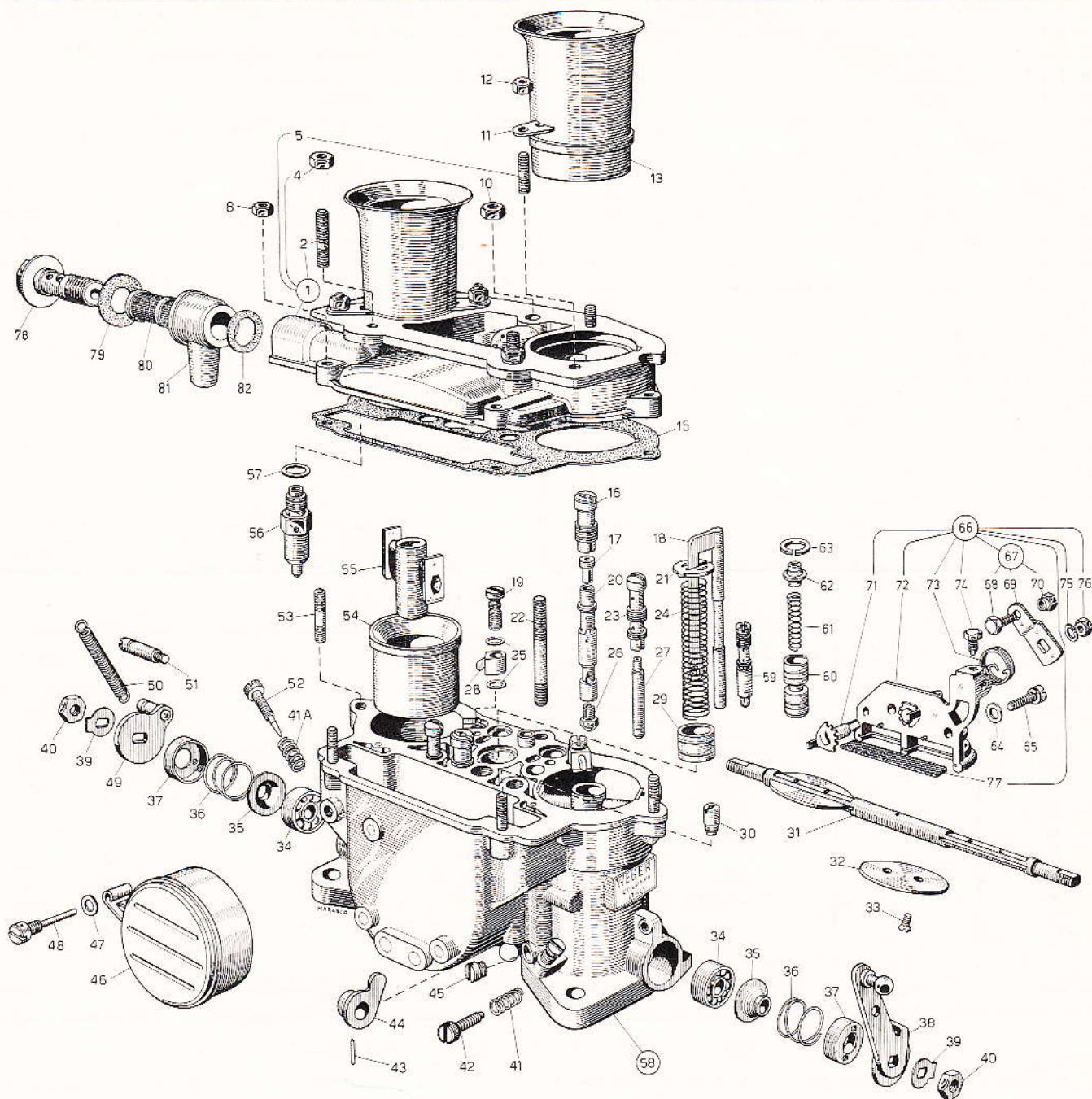

CARBURATORI WEBER

Tipo **38 DCNL 5**

Applicazione
MASERATI
4 PORTE



Nelle ordinazioni indicare: numero di matricola del particolare richiesto, la eventuale taratura e il numero e tipo del carburatore.

Figura	Q.	DENOMINAZIONE	Numero di ordinazione	Figura	Q.	DENOMINAZIONE	Numero di ordinazione
1	1	Coperchio carburatore	7056a	23	2	Portagetto del minimo	TS 1157 *
		completo di:		24	1	Molla per stantuffo pompa	6806
2	2	— Vite prigioniera	A 188	25	4	Guarnizione per getto pompa	1520
4	2	— Dado di fissaggio	7635	26	2	Getto principale	TS 195 *
5	4	— Vite prigioniera	3665	27	2	Getto del minimo	6920 *
8	4	Dado di fissaggio	7634	28	2	Getto pompa	6921 *
10	1	Dado di fissaggio	7635	29	1	Stantuffo pompa	58602.012
11	4	Piastrina fissaggio presa d'aria	7044	30	1	Valvola aspirazione e scarico pompa	2948a *
12	4	Dado di fissaggio	7634	31	1	Alberino porta farfalle	5800
13	2	Presa d'aria	8024a	32	2	Valvola a farfalla	TS 777
15	1	Guarnizione coperchio carburatore	7057	33	4	Vite fissaggio valvola a farfalla	3718
16	2	Portatubetto emulsionatore	TS 868	34	2	Cuscinetto a sfere	5801
17	2	Getto aria di freno	969 *	35	2	Copripolvere	5802
18	1	Asta comando pompa	6796a	36	2	Molla	5803
19	2	Valvola mandata pompa	TS 991a	37	2	Coperchietto ritegno molla	5804
20	2	Tubetto emulsionatore	TS 671 *	38	1	Leva comando farfalle (per 2 carb.)	8364a
21	1	Ritegno molla pompa	6117	38	1	Leva comando farfalle (per 2 carb.)	6799a
22	1	Vite prigioniera	6844	39	2	Rosetta di sicurezza	4612